

ENCOMBREMENT

Coque isolante en EPP: La coque isolante comprend une pièce centrale qui entoure le circulateur et il a aussi un passage pour le câble du circulateur. Des sorties pour le passage des câbles vers la partie en haut et en bas de la coque isolante sont aussi disponibles. *Encombrement: 250x400x170 mm.*

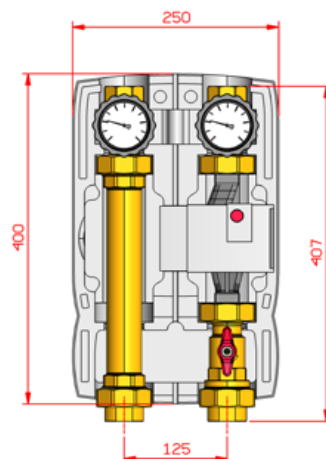

ENTRETIEN

Pour l'entretien/remplacement du circulateur il faut fermer les vannes d'arrêt (A) et (C) en tournant leurs volants respectifs dans le sens des aiguilles d'une montre. Une fois l'opération terminée veuillez rouvrir les deux vannes d'arrêt et rétablir la pression de l'installation.

CLAPET ANTI-RETOUR 20 mbar

Il est toujours intégré dans la vanne d'arrêt du circuit de retour, il empêche la circulation naturelle du fluide (circulation gravitationnelle). Lors de l'assemblage il faut s'assurer qu'il est correctement positionné dans son siège dans le tuyeau de raccordement.



CARACTERISTIQUES TECHNIQUES

PN 10. Température maxima 110°C
Connexions disponibles: 1"1/4 Femelle.

CHAMP D'UTILISATION

Pour puissance jusqu'à 111 kW (avec Δt 20 K) et débit maximum 4800 l/h. Valeur Kvs: 21,0. (Données indicatives calculées avec un circulateur de 8 mètres d'hauteur d'élévation). Pour un dimensionnement précis ou pour des débits plus élevés veuillez considérer les courbes du circulateur.

REVERSIBILITE DU MODULE HYDRAULIQUE. DEPART A GAUCHE.

Tous les modules hydrauliques M2 sont réversibles, pour inverser la voie de départ de droite (exécution la plus demandée) à gauche. A l'exception des modules avec circulateur Wilo RSG 30/8, qui ne sont pas réversibles à cause du grand encombrement du circulateur. Veuillez suivre le schéma pour inverser le circuit.

Départ à droite

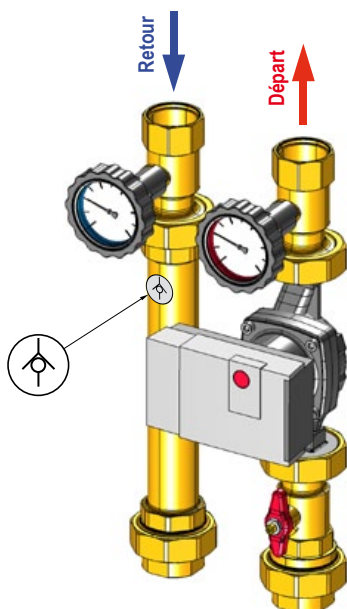

Clapet anti retour:
Il est toujours intégré dans le raccord du tuyeau de retour, du côté de la liaison avec la vanne d'arrêt. Il est indiqué par une étiquette adhésive spéciale

INVERSEZ LE CIRCUIT DE DROITE AVEC LE CIRCUIT DE GAUCHE ET TOURNEZ LE MOTEUR DU CIRCULATEUR

Circulateur:
Déplacez le circulateur sur la voie opposée et tournez le moteur de 180° (dévissez les vis spéciales, tournez, vissez de nouveau)

Départ à gauche

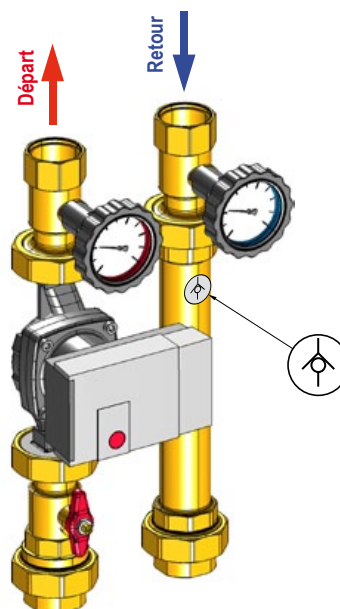

Clapet anti retour:
Il est toujours intégré dans le raccord du tuyeau de retour, du côté de la liaison avec la vanne d'arrêt. Il est indiqué par une étiquette adhésive spéciale